

FICHE TECHNIQUE ÉPANDEURS PORTÉS INOX

Dernière mise à jour : 01/07/2020

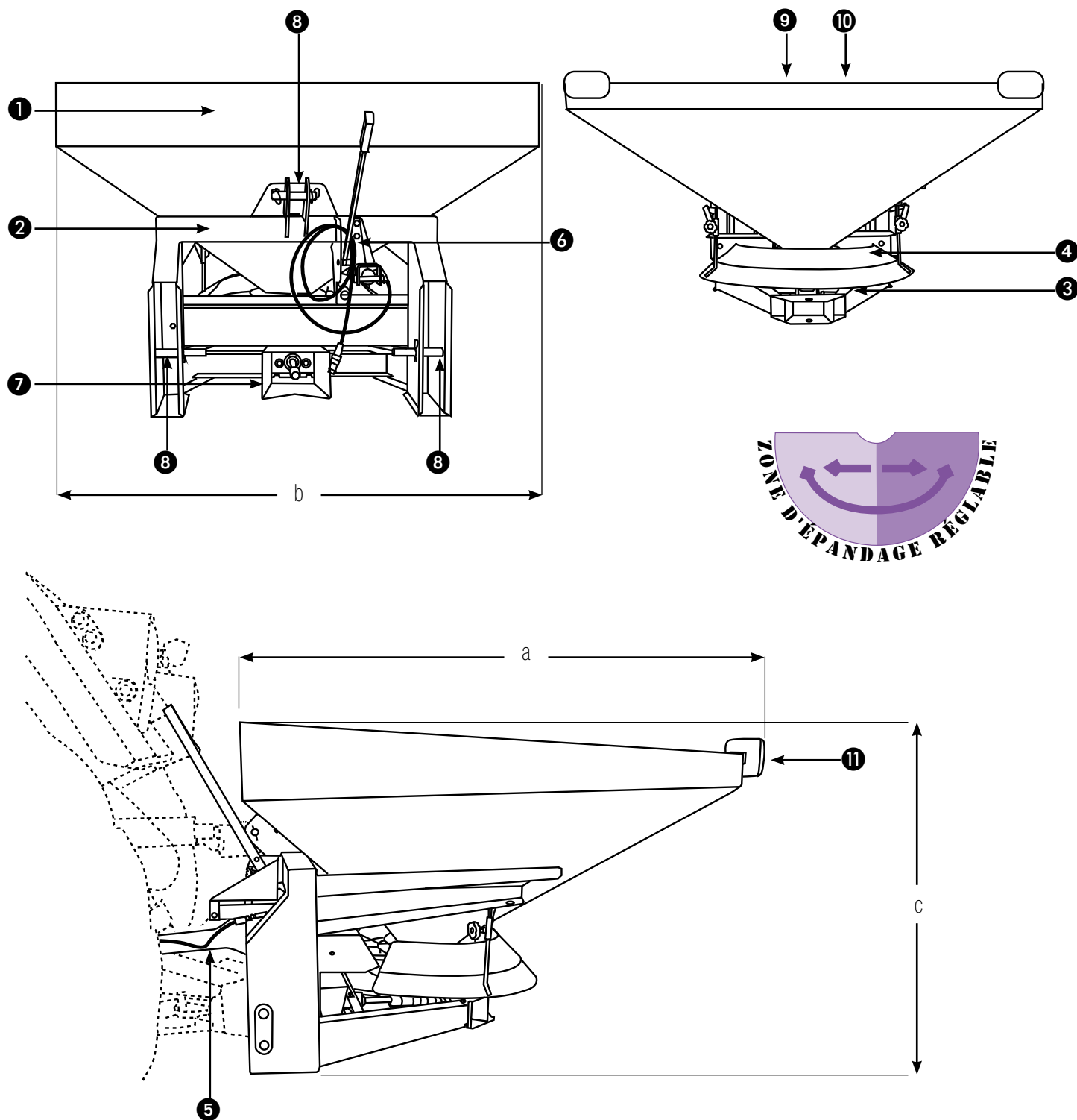

Désignation	Largeur d'épandage	Dimensions en cm			Poids en kg	Référence
		a	b	c		
Épandeur porté inox SA530	Jusqu'à 18 m	130	141	116	155	90575C
Épandeur porté inox SA665	Jusqu'à 18 m	130	141	132	168	90576C
Couverture trémie pour épandeur porté inox SA530						91083
Couverture trémie pour épandeur porté inox SA665						91084

①	Trémie en acier inox
②	Châssis en acier peint époxy
③	Disque d'épandage en acier inox
④	Limiteur d'épandage en acier inox et réglable en hauteur
⑤	Cardan longueur 600 mm fourni de série
⑥	Commande hydraulique d'ouverture de trappe trémie
⑦	Accouplement cardan
⑧	Accrochage 3 points pour tracteurs catégorie 3
⑨	Agitateur spécial pour sel et sable
⑩	Grille de protection trémie
⑪	Kit éclairage et signalisation LED
⑫	Couverture de trémie en option

TRÉMIE	
Matériaux employés	Acier inox
Épaisseur matières	20/10 ^{ème} de mm
Liquide admissible	Sel, sable, granulats, engrais, absorbant
Densité produit maxi admissible	740 kg
CHÂSSIS	
Matériaux employés	Acier peint
Réglage épandage	Commande hydraulique
Largeur maxi d'épandage	Jusqu'à 18 m
Conditions de stockage	Rincer à grandes eaux et sécher après chaque utilisation
Transport extérieur	Respecter les vitesses maximum et le Code de la route
Manipulable en charge	Oui